

測微頭

148系列 測微頭 (標準型)

MHT/MHT-A 超小型

●由於小型輕巧，安裝至機械設備也不佔空間。

規格

		前端平面	前端球面 (SR1.5)	前端球面 (SR3)	前端平面 逆刻劃
MHT-5	直式軸桿	—	No.148-215 MHT3-5	—	—
	軸桿附固定螺帽	—	No.148-216 MHT4-5	—	—
MHT-6.5A	直式軸桿	No.148-201-10 MHT1-6.5A	—	No.148-205-10 MHT3-6.5A	No.148-209-10 MHT5-6.5A
	軸桿附固定螺帽	No.148-203-10 MHT2-6.5A	—	No.148-207-10 MHT4-6.5A	No.148-211-10 MHT6-6.5A

- 量測範圍：0~5 mm (MHT-5)、0~6.5 mm (MHT-6.5A)
 - 刻度：0.02 mm (MHT-5)、0.01 mm (MHT-6.5A)
 - 最大容許誤差 J_{MPE} ：±5 μm
 - 量測面：材質/合金工具鋼，硬度/60 HRC以上，表面研磨處理
 - 刻度部表面處理：硬鉻電鍍
- 註：關於建議最大承重量度請參閱B-113頁。

外觀尺寸圖

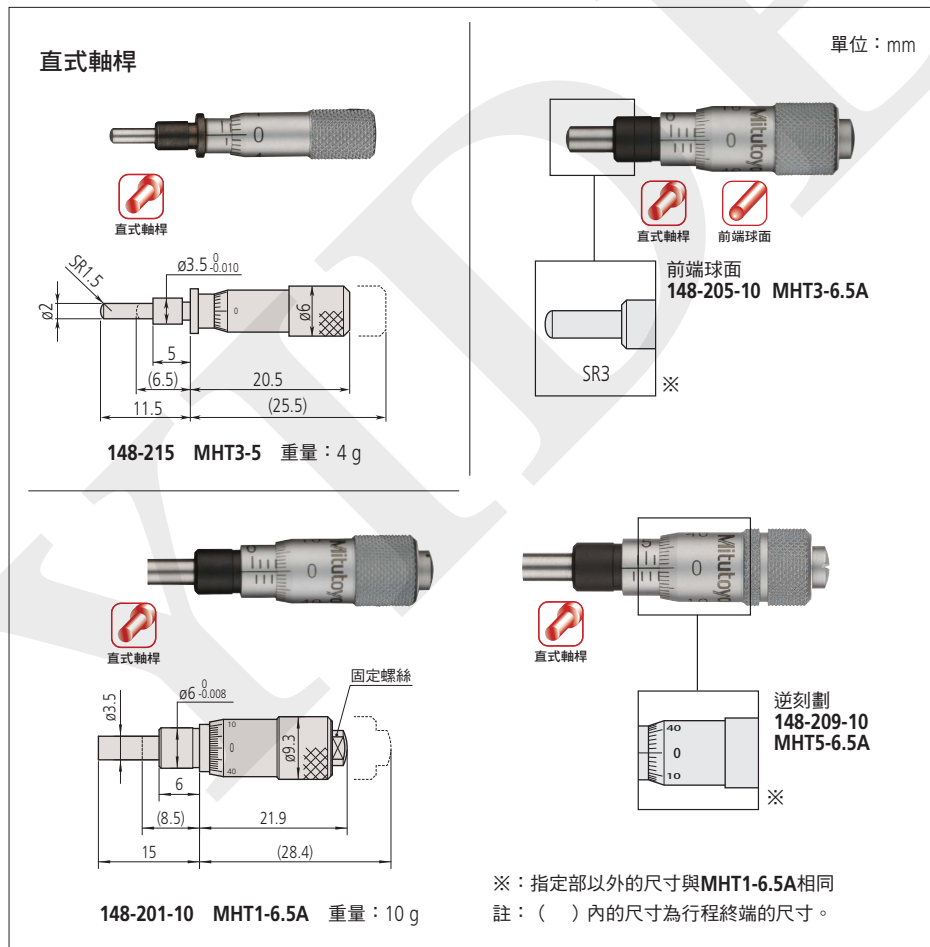

關於特殊尺寸、特殊規格

可依訂單需求製作特殊尺寸、特殊規格的產品。關於可支援的規格等資訊，請洽代理商，或是距離最近的本公司營業單位；而關於測定工具的詳細規格，請洽客戶服務中心。

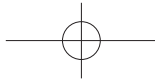

■外觀尺寸圖

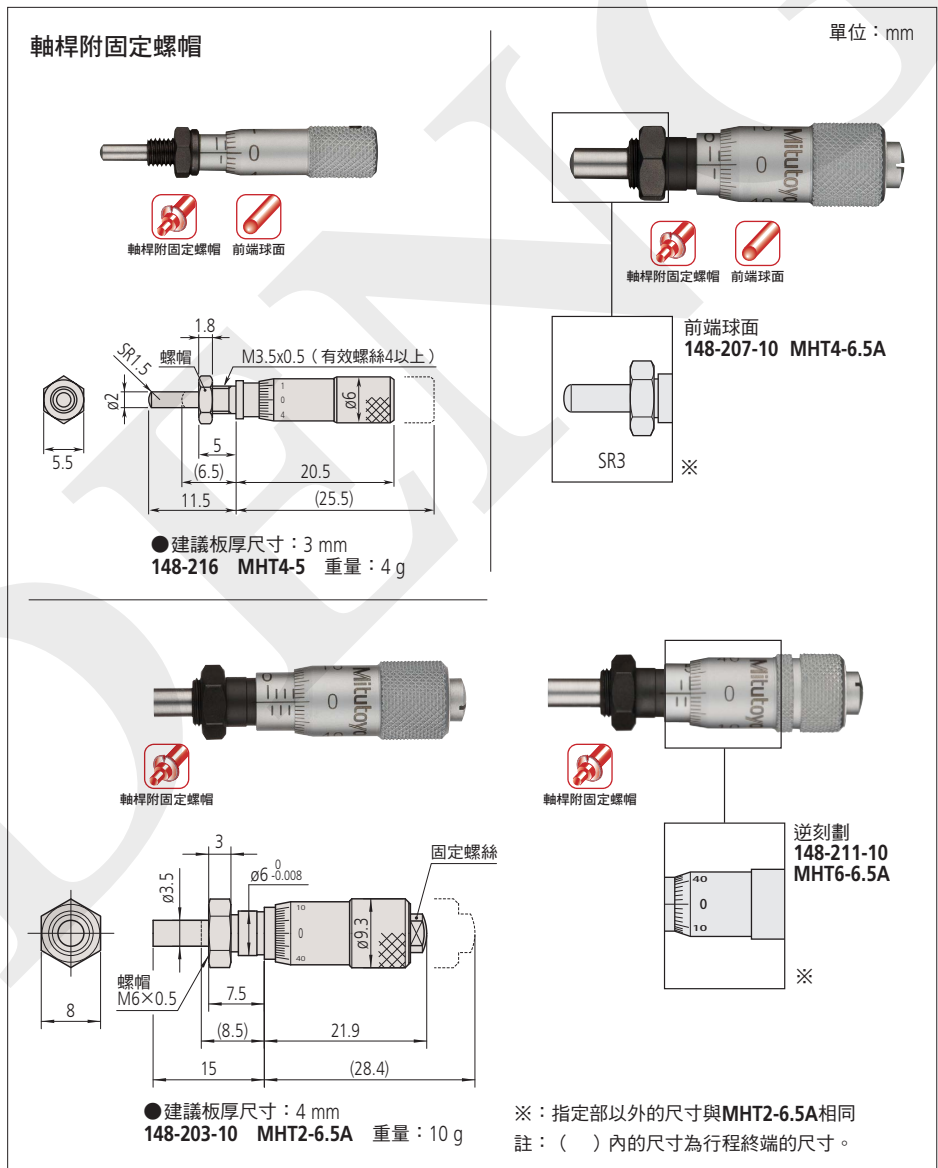

B

●關於特殊尺寸、特殊規格

可依訂單需求製作特殊尺寸、特殊規格的產品。關於可支援的規格等資訊，請洽代理商，或是距離最近的本公司營業單位；而關於測定工具的詳細規格，請洽客戶服務中心。

