

測微器

523系列 速動測微器
PSM-R

- 最適合用於量產件的快速合格判定。
- 考量安裝於台座上執行量測所做的設計，實現穩定量測。
- 實現指示誤差 $1\mu\text{m}$ 、刻度 $1\mu\text{m}$ 的高精度。
- 為防護等級IP54的防水構造，可在有切削冷卻液飛沫等噴濺之加工現場使用。
- 量錶部的面板施加鍍膜處理，提升耐油性、耐磨性。

■ 適用

IP54

■ 量測範例



523-121
PSM-25R

■ 規格

Code No.	型號	量測範圍 (mm)	刻度 (mm)	測定力 (N)	平面度 (μm)	平行度 (μm)	量錶的指示偏差 (μm)	量錶的指示誤差 (μm)	量錶的指示範圍 (mm)	重量 (g)
523-121	PSM-25R	0~25	0.001	5~10	0.3	0.6	0.4	1	± 0.06	740
523-122	PSM-50R	25~50				0.4				840
523-123	PSM-75R	50~75				1				950
523-124	PSM-100R	75~100				1				1080

■ 外觀尺寸圖

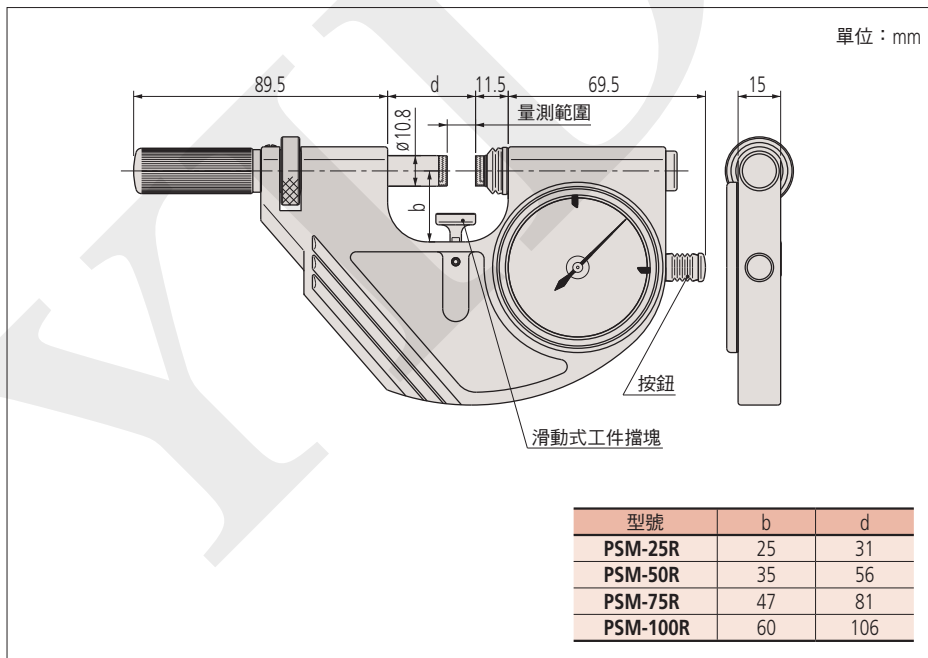

Mitutoyo

523系列 量錶外接式速動測微器 PSM-S

- 適合用於量產件的量測。
- 可選擇各種指示器（選購品）。
- 量測面為超硬合金

■ 安裝例



ABS數位式指示量錶安裝例



線性規安裝例

■ 指示器應用例

- 讀取刻度0.001 mm ABS數位式指示量錶
543-390B
- 0.0001 mm解析度線性規
542-181+計數器542-015

523-141
PSM-25S
(指示器為選購品)

■ 規格

Code No.	型號	量測範圍 (mm)	測定力* (N)	指示偏差 (μm)	平面度 (μm)	平行度 (μm)	重量 (g)
523-141	PSM-25S	0~25	5~10	0.4	0.3	0.6	710
523-142	PSM-50S	25~50					810
523-143	PSM-75S	50~75				920	
523-144	PSM-100S	75~100				1050	

※：測定力為安裝各種指示器前的值。
此外，測定力是測砧從閉置狀態後退1 mm之位置的值。

■ 外觀尺寸圖

