



億 鐙 科 技 有 限 公 司

YI DENG TECHNOLOGY CORPORATION

TEL:04-23961888

台中市太平區新平路三段 99 號

FAX:04-23961777

E - MAIL : even.yd@gmail.com

5095# 精密十字工作台 Cross Sliding Table

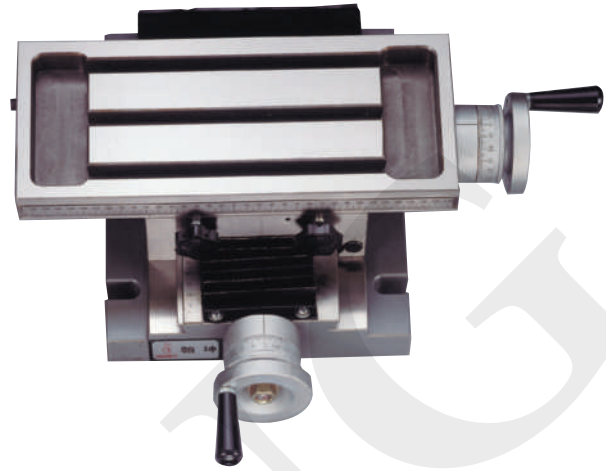
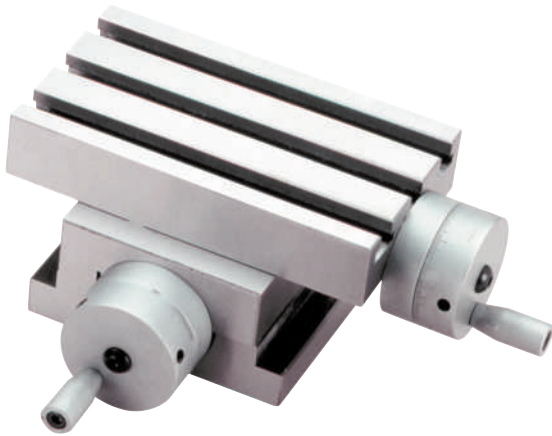

特點：

1. 材質：FC-30
Material: FC-30, high quality.
2. 能輕易于加工機械上作精密定位。
Suitable for drilling machine or pre-cise repeat positioning.
3. 平行度與直角度0.03內。
Parallel and perpendicular capability within 0.03m/m.

5095# 精密十字工作台 (100) Cross Sliding Table (100)

單位：mm

規格 Model	上蓋尺寸	下座尺寸	上蓋行程	下座行程	刻環	重量
CST-100	100×180	130×100	80	50	2.0×0.01	13.5 kg

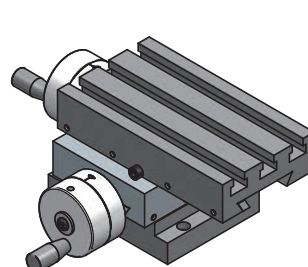
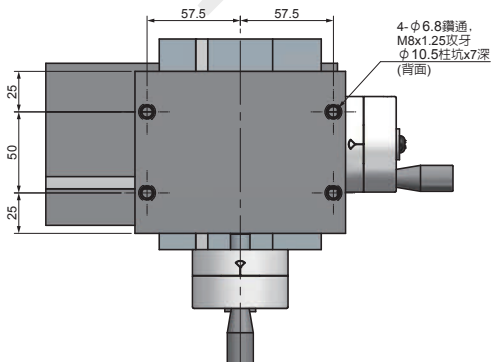
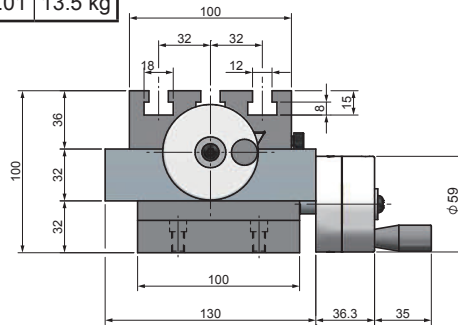
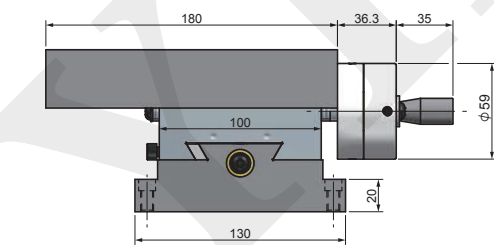

右手有T溝

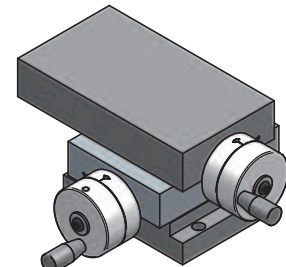

左手無T溝