

SM-114
 差し込み深さ120mmの
 ハンディタイプ
 目量：0.01mm
 測定範囲：10mm
 ・測定子、アンビル=セラミック製

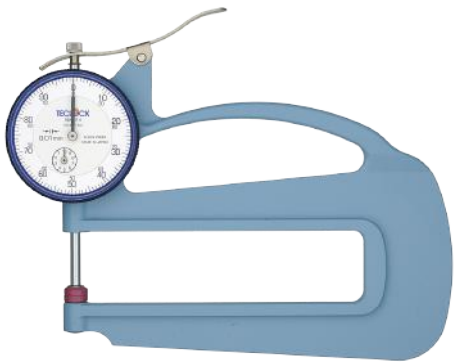

SM-124
 差し込み深さ120mmの
 中形シックネス
 目量：0.01mm
 測定範囲：20mm
 ・測定子、アンビル=セラミック製

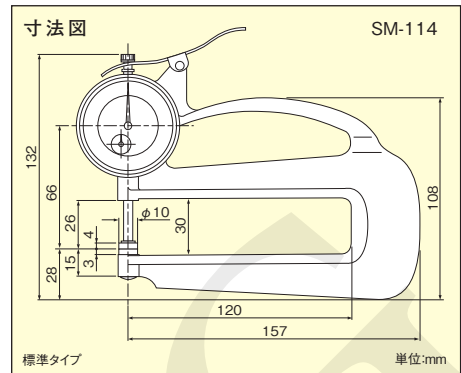
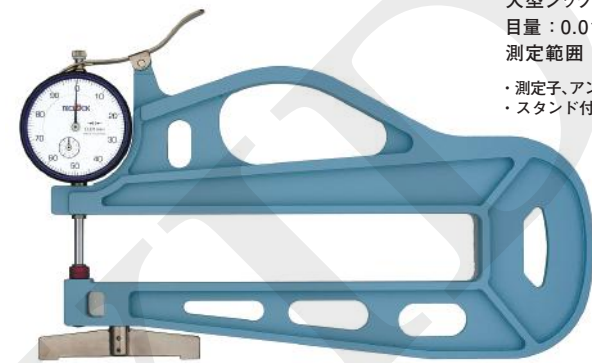
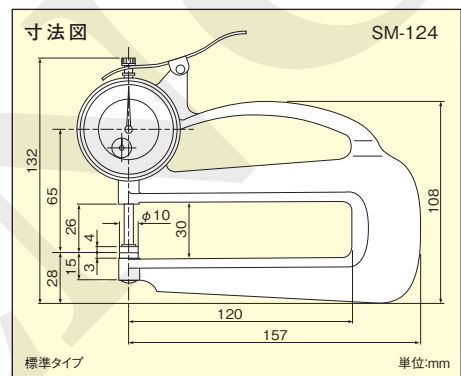

SM-125
 差し込み深さ200mmの
 大型シックネス
 目量：0.01mm
 測定範囲：20mm
 ・測定子、アンビル=セラミック製
 ・スタンド付

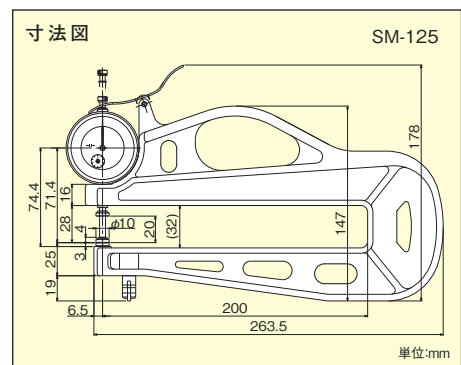

仕様
SM-114シリーズ

型 式	目 量 (mm)	測定範囲 (mm)	指示誤差 (μ m)	平行度 (μ m)	目盛仕様	測定力 (N)	測定子形状 (mm)	アンビル形状 (mm)	質量 (g)	標準価格
SM-114	0.01	10	± 15	5	0-50-100	2.5以下	ϕ 10平	ϕ 10平	250	¥ 10,890
SM-114LS	0.01	10	± 15	—	0-50-100	2.5以下	ϕ 3.2球状	ϕ 10平	250	¥ 12,980
SM-114LW	0.01	10	± 15	—	0-50-100	2.5以下	ϕ 3.2球状	ϕ 3.2球状	250	¥ 12,980
SM-114P	0.01	10	± 15	5	0-0.5-1	2.5以下	ϕ 10平	ϕ 10平	250	¥ 12,430

LS、LW、3Aの詳細についてはP77をご参照ください。

SM-124シリーズ

型 式	目 量 (mm)	測定範囲 (mm)	指示誤差 (μ m)	平行度 (μ m)	目盛仕様	測定力 (N)	測定子形状 (mm)	アンビル形状 (mm)	質量 (g)	標準価格
SM-124	0.01	20	± 20	5	0-50-100	3.5以下	ϕ 10平	ϕ 10平	250	¥ 15,510
SM-124LS	0.01	20	± 20	—	0-50-100	3.5以下	ϕ 3.2球状	ϕ 10平	250	¥ 18,370
SM-124LW	0.01	20	± 20	—	0-50-100	3.5以下	ϕ 3.2球状	ϕ 3.2球状	250	¥ 18,370

LS、LW、3Aの詳細についてはP77をご参照ください。

SM-125シリーズ

型 式	目 量 (mm)	測定範囲 (mm)	指示誤差 (μ m)	平行度 (μ m)	目盛仕様	測定力 (N)	測定子形状 (mm)	アンビル形状 (mm)	質量 (g)	標準価格
SM-125	0.01	20	± 20	5	0-50-100	3.5以下	ϕ 10平	ϕ 10平	625	¥ 38,720
SM-125LS	0.01	20	± 20	—	0-50-100	3.5以下	ϕ 3.2球状	ϕ 10平	625	¥ 40,700
SM-125LW	0.01	20	± 20	—	0-50-100	3.5以下	ϕ 3.2球状	ϕ 3.2球状	625	¥ 40,700

LS、LW、3Aの詳細についてはP77をご参照ください。

簡易型デジタルシックネスゲージ

- インジケータ部の演算処理機能から合否判定、プリセット機能を除いた実用性重視の低価格モデルです。
- 測定力を低くすることはできません。低測定力をご希望の際は標準型を選定してください(P71参照)。



SMD-540S2

差し込み深さ30mmの簡易モデル
測定範囲：12mm
最小表示量：0.01mm

・測定子、アンビル=セラミック製

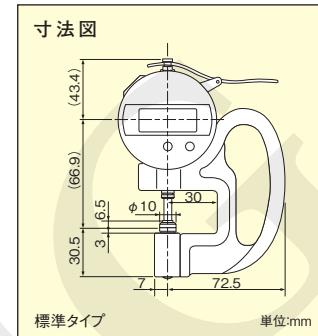

仕様

型 式	最小表示量 (mm)	測定範囲 (mm)	指示誤差 (μm)	平行度 (μm)	測定力 (N)	測定子形状 (mm)	アンビル形状 (mm)	質量 (g)	標準価格
SMD-540S2	0.01	12	±20	5	2.0以下	φ 10平	φ10平	250	¥ 26,950
SMD-540S2-LS	0.01	12	±20	—	2.0以下	φ3.2球状	φ10平	250	¥ 30,030
SMD-540S2-LW	0.01	12	±20	—	2.0以下	φ3.2球状	φ3.2球状	250	¥ 31,900
SMD-540S2-3A	0.01	12	±20	5	2.0以下	φ5平	φ5平	250	¥ 33,440

LS、LW、3Aの詳細についてはP77をご参照ください。



SMD-550S2

差し込み深さ120mmの中形簡易モデル
測定範囲：12mm
最小表示量：0.01mm

・測定子、アンビル=セラミック製

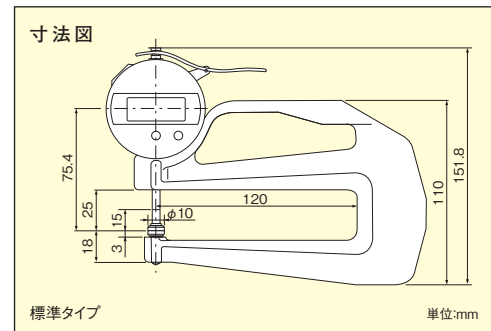

仕様

型 式	最小表示量 (mm)	測定範囲 (mm)	指示誤差 (μm)	平行度 (μm)	測定力 (N)	測定子形状 (mm)	アンビル形状 (mm)	質量 (g)	標準価格
SMD-550S2	0.01	12	±20	5	2.0以下	φ 10平	φ10平	400	¥ 27,940
SMD-550S2-LS	0.01	12	±20	—	2.0以下	φ3.2球状	φ10平	400	¥ 31,020
SMD-550S2-LW	0.01	12	±20	—	2.0以下	φ3.2球状	φ3.2球状	400	¥ 32,890
SMD-550S2-3A	0.01	12	±20	5	2.0以下	φ5平	φ5平	400	¥ 34,320

LS、LW、3Aの詳細についてはP77をご参照ください。

標準型デジタルシックネスゲージ



- デジタルシックネスゲージは、最小表示量0.01mmと0.001mmの2タイプあります。
- 一部測定力の変更もできます(P77参照)。



アンビル
固定ねじ
アンビル
調節ねじ

SMD-565A

アンビルの昇降により、最大15mmの厚さまで測定できる0.001mmモデル
測定範囲：15mm
指示範囲：12mm (アンビル可動式)
・測定子、アンビル=セラミック製



SMD-540A

差し込み深さ30mmの標準タイプ
測定範囲：12mm
最小表示量：0.01mm
・測定子、アンビル=セラミック製

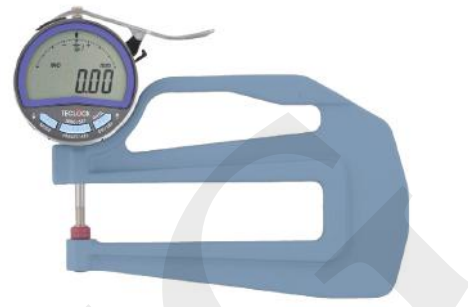

SMD-550A

差し込み深さ120mmのため、シート状ワークの測定に有効
測定範囲：12mm
最小表示量：0.01mm
・測定子、アンビル=セラミック製

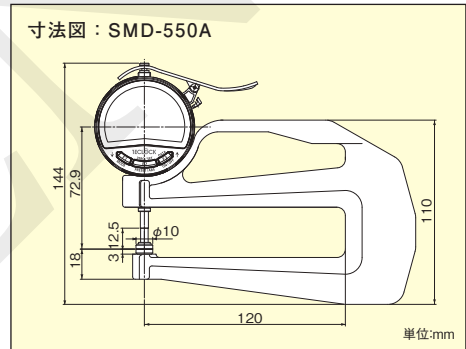
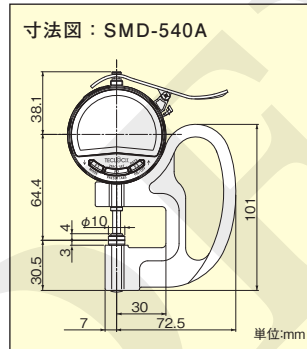
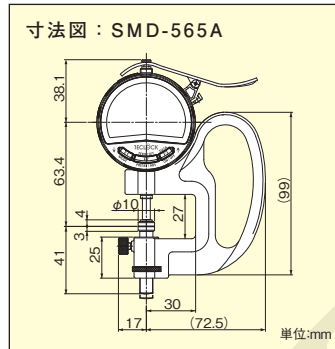

※厚さ12mm以上の測定には、ブロックゲージなどによる基準点設定が必要です。

仕様

型 式	最小表示量 (mm)	測定範囲 (mm) ()内は指示範囲	指示誤差 (μm)	平行度 (μm)	測定力 (N)	測定子形状・アンビル形状 (mm)	質量 (g)	標準価格
SMD-540A	0.01	12	±20	5	1.0以下	φ 10平	290	¥41,800
SMD-550A	0.01	12	±20	5	1.0以下	φ 10平	440	¥44,440
SMD-565A	0.001	15(12)	±3	3	1.5以下	φ 10平	470	¥71,170

SMD-565A-L

標準型SMD-565Aの廉価版
アンビル調整ネジ無し
高精度0.001mm
指示範囲：12mm

- ・測定子、アンビル=セラミック製

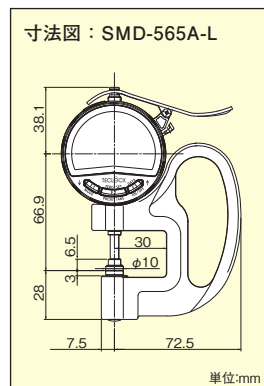

SMD-130A

長ストローク25mm
測定範囲50mmモデル
(アンビル可動式)

- ・測定子、アンビル=セラミック製

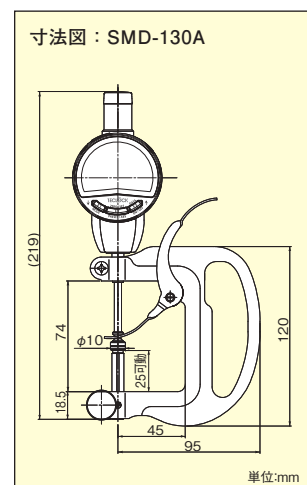

仕様

※厚さ25mm以上の測定には、ブロックゲージなどによる基準点設定が必要です。

型 式	最小表示量 (mm)	測定範囲 (mm) ()内は指示範囲	指示誤差 (μm)	平行度 (μm)	測定力 (N)	測定子形状 (mm)	アンビル形状 (mm)	質量 (g)	標準価格
SMD-565A-L	0.001	12	±3	3	1.5以下	φ10平	φ10平	415	¥58,080
SMD-130A	0.01	50(25)	±20	5	2.0以下	φ10平	φ10平	610	¥96,800

シクネスゲージ 特殊製品 一覧表

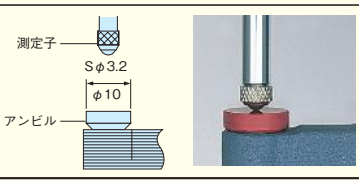
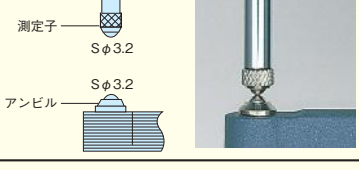
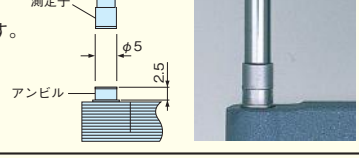
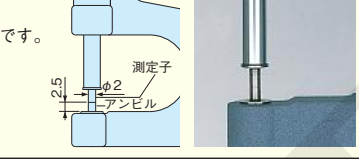
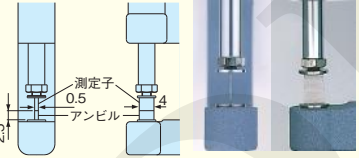
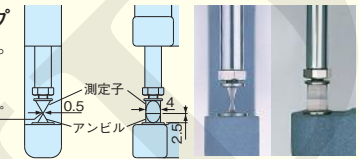
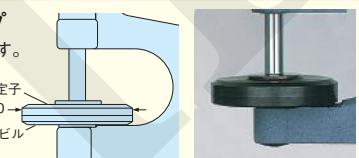
タイプ	適応機種	目量 (mm)	測定範囲 (mm)	測定子形状 (mm)	アンビル形状 (mm)
LSタイプ 測定子が球状、 アンビルはフラットです。 	SM-112LS	0.01	10	φ3.2球状	φ10平
	SM-528LS	0.01	20	φ3.2球状	φ10平
	SM-114LS	0.01	10	φ3.2球状	φ10平
	SM-124LS	0.01	20	φ3.2球状	φ10平
	SM-130LS	0.01	50	φ3.2球状	φ10平
	SMD-540S2-LS	0.01	12	φ3.2球状	φ10平
LWタイプ 測定子、アンビルとも 球状です。 	SM-112LW	0.01	10	φ3.2球状	φ3.2球状
	SM-528LW	0.01	20	φ3.2球状	φ3.2球状
	SM-114LW	0.01	10	φ3.2球状	φ3.2球状
	SM-124LW	0.01	20	φ3.2球状	φ3.2球状
	SM-130LW	0.01	50	φ3.2球状	φ3.2球状
	SM-1201LW	0.001	10	φ3球状(超硬)	φ3球状(超硬)
3Aタイプ 上下ともφ5mmフラットです。 	SMD-540S2-LW	0.01	12	φ3.2球状	φ3.2球状
	SMD-550S2-LW	0.01	12	φ3.2球状	φ3.2球状
	SM-112-3A	0.01	10	φ5平	φ5平
	SM-528-3A	0.01	20	φ5平	φ5平
NE(ニードル)タイプ 上下ニードル(円柱)タイプです。 	SMD-540S2-3A	0.01	12	φ5平	φ5平
	SMD-550S2-3A	0.01	12	φ5平	φ5平
	SM-112NE	0.01	10	φ2平	φ2平
	SM-528NE	0.01	20	φ2平	φ2平
	SM-114NE	0.01	10	φ2平	φ2平
BL(ブレード)タイプ 上下ブレード(刃) タイプです。 	SMD-540S2-NE	0.01	12	φ2平	φ2平
	SMD-550S2-NE	0.01	12	φ2平	φ2平
	SM-112BL	0.01	7	t0.5/w4	t0.5/w4
	SM-528BL	0.01	17	t0.5/w4	t0.5/w4
	SM-114BL	0.01	7	t0.5/w4	t0.5/w4
KN(ナイフエッジ)タイプ 上下ナイフエッジタイプです。 	SMD-540S2-BL	0.01	10	t0.5/w4	t0.5/w4
	SMD-550S2-BL	0.01	10	t0.5/w4	t0.5/w4
	SM-112KN	0.01	7	t0.5/w4/30°	t0.5/w4/30°
	SM-528KN	0.01	17	t0.5/w4/30°	t0.5/w4/30°
LD(径大フラット)タイプ 上下フラットの円盤タイプです。 	SM-114KN	0.01	7	t0.5/w4/30°	t0.5/w4/30°
	SMD-540S2-KN	0.01	10	t0.5/w4/30°	t0.5/w4/30°
	SMD-550S2-KN	0.01	10	t0.5/w4/30°	t0.5/w4/30°
	SM-112LD	0.01	10	φ30	φ30
	SM-528LD	0.01	20	φ30	φ30
SM-114LD	0.01	10	φ30	φ30	
SMD-540S2-LD	0.01	12	φ30	φ30	
SMD-550S2-LD	0.01	12	φ30	φ30	

●SMはアナログ式、SMDはデジタル式です。

●上記以外の特殊仕様にも対応しております。

低圧測定力シクネスゲージ 一覧表 (受注生産品)

下表の型式は終圧を限度に、測定力を低くすることが可能です。

型 式	初圧 (N)	終圧 (N)	標準品の 終圧(N)
SM-112	0.2	0.4	2.5
SM-528	0.3	0.5	3.5
SM-114	0.2	0.4	2.5
SM-124	0.3	0.5	3.5

型 式	初圧 (N)	終圧 (N)	標準品の 終圧(N)
SMD-540A	0.2	0.2	1.0
SMD-565A	0.4	0.5	1.5
SMD-565A-L	0.4	0.5	1.5

垂直姿勢限定

部品・特注品

■ シクネスゲージ用測定子・アンビル記号と寸法形状

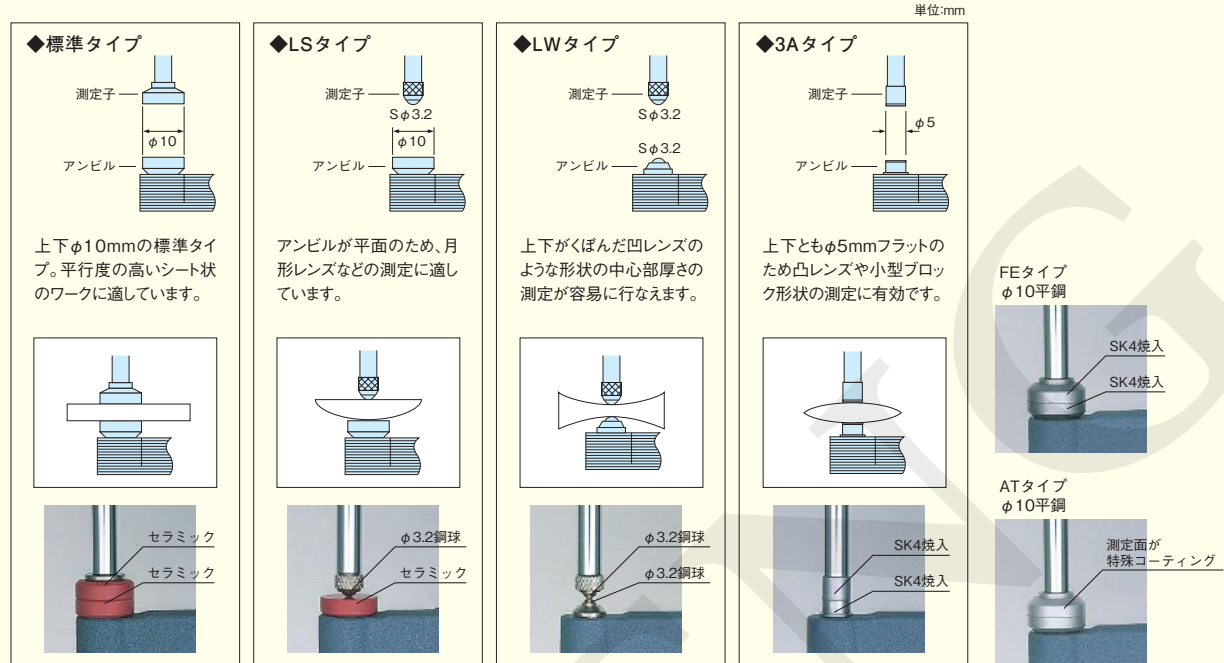

■ ダイヤルシクネスゲージ・デジタルシクネスゲージの特注品について

- 1.アンビル、測定子は下図及びP77を参考にして、寸法及び形状をご指示ください。
- 2.必要な測定範囲をご指示ください。
- 3.ブレードタイプ等方向性がある場合は、目盛面を正面基準として「平行」「直角」をご指示ください。
- 4.右図以外の形状のアンビル、測定子、あるいは測定力の変更をご希望の場合は、最寄りの営業所へお問い合わせください。

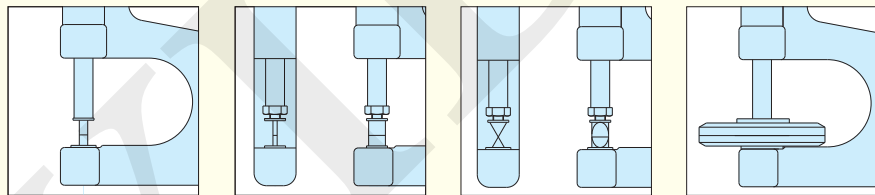

NE (ニードル) タイプ

上下ニードル(円柱)タイプです。直径をご指定ください。

BL (ブレード) タイプ

上下ブレード(刃)タイプです。幅と厚さをご指定ください。

KN (ナイフエッジ) タイプ

上下ナイフエッジタイプです。幅、角度等をご指定ください。

LD (径大フラット) タイプ

上下フラットの円盤タイプです。直径をご指定ください。