

# ダイヤルデプスゲージ

- ダイヤルデプスゲージは、ワークの深さや段差のほか、膜厚の測定にも利用できます。
- 測定範囲は5mmから240mm(継足使用)。幅広いワークに対応します。
- 測定子、ベースの特注対応もできます。
- ワークにキズが付きにくい低測定力タイプもあります(P92参照)。
- リフトレバー(オプション)を装着することが可能です(P49参照)。

## ■測定範囲:10mm



**DM-210**  
使用用途の広い針状測定子タイプ



**DM-211**  
φ2mmのニードル測定子タイプ



**DM-213**  
鋼球測定子タイプ  
・継足はオプション

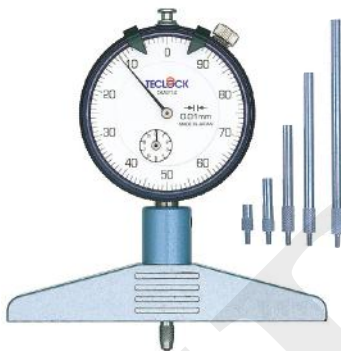

**DM-214**  
継足の接続で、最大220mmまでの深さ測定が可能  
・継足5本付

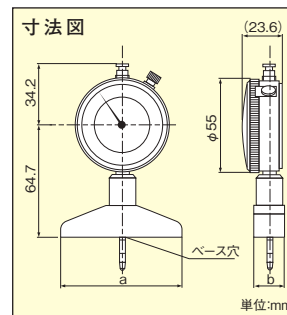

寸法表

型式	ベース形状 a×b	ベース穴径 φ
DM-210	75×16	2.5
DM-211	75×16	2.5
DM-213	75×16	5.2
DM-214	100×16	5.2

単位:mm

仕様 ※測定範囲:カッコ内の数値は、継足5本を取り付けた時の測定範囲です。

型式	目量 (mm)	測定範囲 (mm)	指示誤差 (μm)	測定子形状 (mm)	標準測定子 部品コードNo.	測定力 (N)	質量 (g)	旧型式	標準価格
DM-210	0.01	10	±12	針状	ZS-523	1.4以下	240	DM-204	¥ 18,810
DM-211	0.01	10	±12	φ2平	ZS-530	1.4以下	240	—	¥ 18,810
DM-213	0.01	10	±12	φ3.2鋼球	ZS-034	1.4以下	240	—	¥ 18,810
DM-214	0.01	10(220)	±12	φ3.2鋼球	ZS-034	2.5以下	335	—	¥ 26,620

## ■測定範囲:5mm



**DM-250**  
ベース長さ50mmの小形タイプ

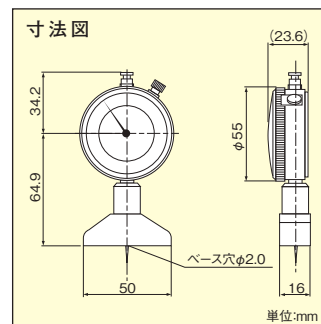

仕様

型式	目量 (mm)	測定範囲 (mm)	指示誤差 (μm)	測定子形状	標準測定子 部品コードNo.	測定力 (N)	質量 (g)	旧型式	標準価格
DM-250	0.01	5	±10	針状	ZS-518	1.4以下	230	DM-205	¥ 18,480



■ 測定範囲: 20mm



**DM-220**  
針状測定子タイプ



**DM-221**  
φ2mmのニードル測定子タイプ



**DM-223**  
鋼球測定子タイプ



**DM-224**  
継足の接続で最大  
230mmまでの深さ測定が可能  
・継足5本付



グッドデザイン  
選定商品

■ 測定範囲: 30mm



**DM-230**  
針状測定子タイプ

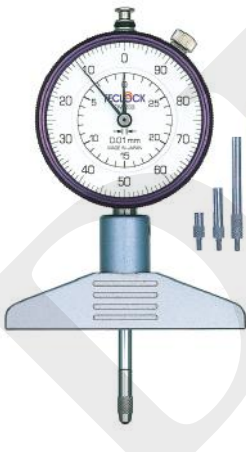

**DM-233**  
継足の接続で最大  
240mmまでの深さ測定が可能  
・継足5本付

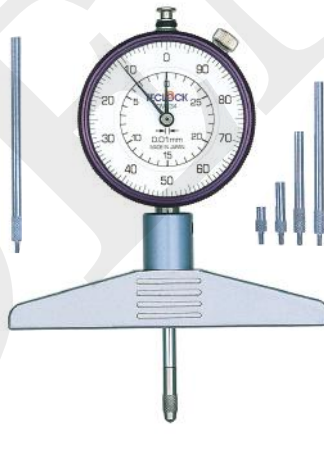

**DM-234**  
継足の接続で最大240mmまでの  
深さ測定が可能  
・継足5本付

寸法表

型式	A	ベース形状 a×b	ベース穴径 φ
DM-220	84.7	75×16	2.5
DM-221	84.7	75×16	2.5
DM-223	64.7	75×16	5.2
DM-224	64.7	100×16	5.2
DM-230	84.7	75×16	2.5
DM-233	64.7	75×16	5.2
DM-234	64.7	100×16	5.2

単位:mm

寸法図

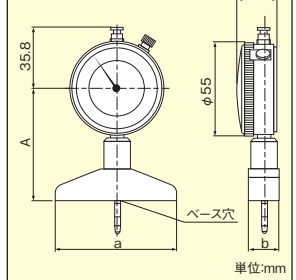

単位:mm

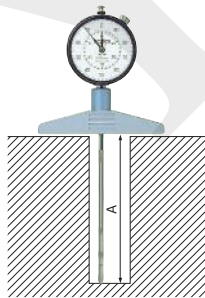

仕様 ※測定範囲: カッコ内の数値は、継足5本を取り付けた時の測定範囲です。

型 式	目量 (mm)	測定範囲 (mm)	指示誤差 (μm)	測定子形状 (mm)	標準測定子 部品コードNo.	測定力 (N)	質量 (g)	旧型式	標準価格
DM-220	0.01	20	±15	針状	ZS-543	2.2以下	300	DM-234	¥ 20,570
DM-221	0.01	20	±15	φ2平	ZS-541	2.2以下	300	—	¥ 20,570
DM-223	0.01	20	±15	φ3.2鋼球	ZS-034	2.2以下	275	DM-201D	¥ 20,570
DM-224	0.01	20 (230)	±15	φ3.2鋼球	ZS-034	2.5以下	340	DM-202D	¥ 31,460
DM-230	0.01	30	±35	針状	ZS-543	2.5以下	315	DM-249	¥ 24,860
DM-233	0.01	30 (240)	±35	φ3.2鋼球	ZS-034	2.5以下	315	DM-248	¥ 26,620
DM-234	0.01	30 (240)	±35	φ3.2鋼球	ZS-034	2.5以下	355	—	¥ 28,490

継足(つなぎあし)付デプスゲージについて

継足付のデプスゲージは5本の継足をすべて接続すると、深い凹部の底面までの寸法が測定できます(マスターゲージでの基準寸法設定が必要です)。

A寸法:測定範囲10mmのデプスゲージは最大220mmまで  
測定範囲20mmのデプスゲージは最大230mmまで  
測定範囲30mmのデプスゲージは最大240mmまで

■ 測定範囲: 50mm

- 継足を使用することなく、0~50mmの深さが直読(実寸法)で得られる大型デプスゲージです。
- ダイヤル部は3点の穴に差し込む移動式です。



**DM-295**  
・ベース長さ150mm

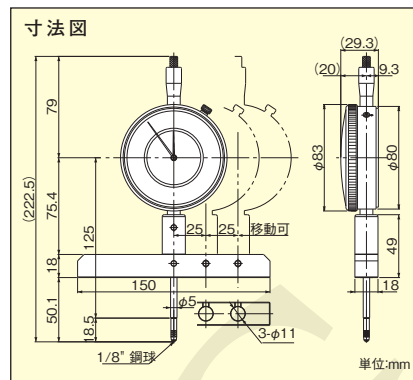

仕様

型式	目量 (mm)	測定範囲 (mm)	指示誤差 (μm)	測定子形状 (mm)	標準測定子部品コードNo.	測定力 (N)	質量 (g)	旧型式	標準価格
DM-295	0.01	50	±50	φ3.2鋼球	ZS-116	2.5以下	750	-	¥ 58,080

ダイヤルデプスゲージ (特殊タイプ)

■ バックプランジャ形

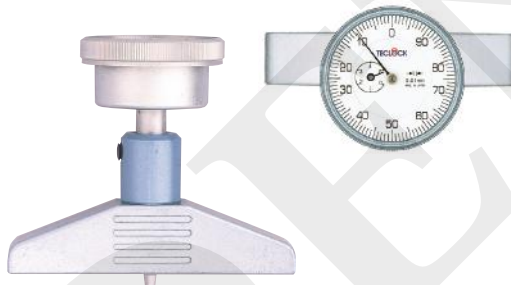

**DM-273**

測定部の上から、あるいは正面からの読み取りが容易です

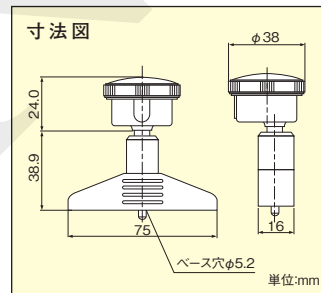

仕様

型式	目量 (mm)	測定範囲 (mm)	指示誤差 (μm)	測定子形状 (mm)	標準測定子部品コードNo.	測定力 (N)	質量 (g)	標準価格
DM-273	0.01	5	±10	φ3.2鋼球	ZS-105	1.4以下	210	¥ 29,700

■ 丸ベース形



**DM-280**

小形ベースのため狭い測定部に有効です

・ベース形状 φ16mm

**DM-283**

円座タイプのベース

・ベース形状 φ25mm

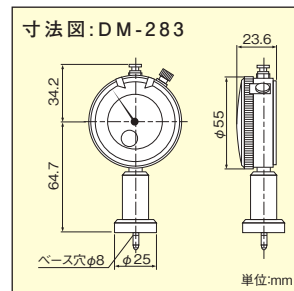
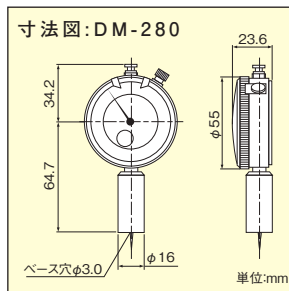

仕様

型式	目量 (mm)	測定範囲 (mm)	指示誤差 (μm)	測定子形状 (mm)	標準測定子部品コードNo.	測定力 (N)	質量 (g)	標準価格
DM-280	0.01	10	±12	針状	ZS-523	1.4以下	175	¥ 12,320
DM-283	0.01	10	±12	φ3.2鋼球	ZS-034	1.4以下	185	¥ 12,320

**■ プリント基板測定用**

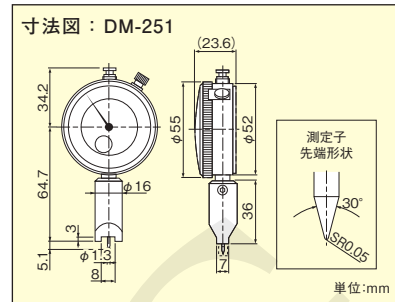
 DM-251を用いた  
プリント基板の溝の深さ測定

**DM-251**

 プリント基板のカット溝の  
深さを測定する専用器

**DM-252**

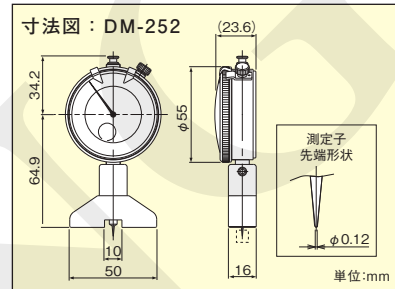
凹凸両面の測定ができます

**仕様**

型式	目量 (mm)	測定範囲 (mm)	指示誤差 (μm)	測定子形状	標準測定子部品コードNo.	測定力 (N)	質量 (g)	標準価格
DM-251	0.01	5	±10	特殊針状	ZS-106	1.4以下	165	¥ 40,700
DM-252	0.01	凹5凸4	±10	針状	ZS-595	1.4以下	195	¥ 26,620

**■ 膜厚計**

- 塗装やコーティング材、シーリング材などの塗装膜厚さを測定する専用器です。
- ハンディタイプのため操作が容易です。

**DM-264**

ハンディな小形ベース



塗膜防水材の厚さ測定 (加圧して測定します)

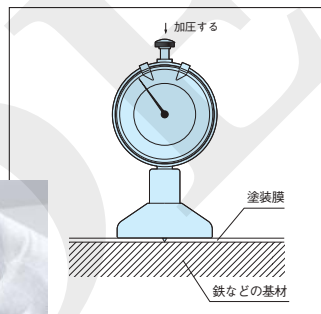

トップポイントを加圧すると針状測定子が塗装膜を貫通し、基材で止まります。この貫通した長さが膜の厚さになります。

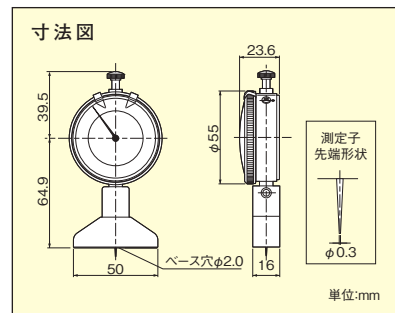
**仕様**

型式	目量 (mm)	測定範囲 (mm)	指示誤差 (μm)	測定子形状	標準測定子部品コードNo.	測定力 (N)	質量 (g)	標準価格
DM-264	0.01	5	±10	針状	ZS-518	1.4以下	230	¥ 19,690

**■ ゲージ移動式**

- 3箇所取付穴にゲージを移動することで、段差測定などが簡単に行えます。

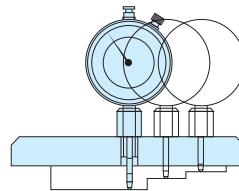
 ダイヤルゲージが  
3箇所移動できます。

**DM-293**

・継足5本付

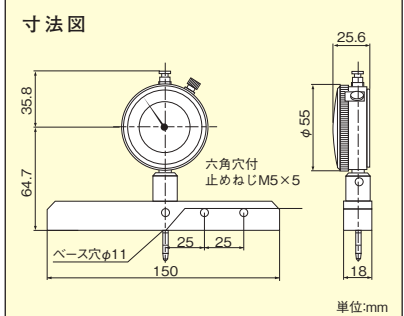
**仕様** ※測定範囲：カッコ内の数値は、継足5本を取り付けた時の測定範囲です。

型式	目量 (mm)	測定範囲 (mm)	指示誤差 (μm)	測定子形状	標準測定子部品コードNo.	測定力 (N)	質量 (g)	標準価格
DM-293	0.01	20 (230)	±15	φ3.2鋼球	ZS-034	2.5以下	510	¥ 30,250



## 部品・特注品

デプスゲージ用測定子は針状、φ2.0mmニードル型、鋼球付の3種類あります。  
点での測定、平面での測定など用途に応じてご使用ください。

### ■ 測定子

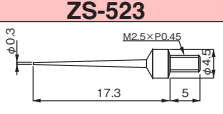
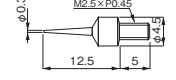
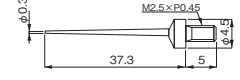
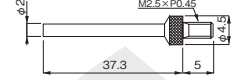
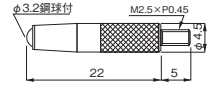
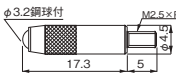
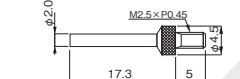
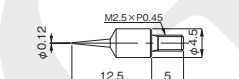
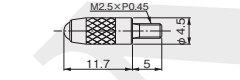
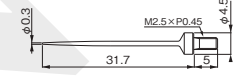
 <p><b>ZS-523</b></p> <p>標準装着品 DM-210 DM-210P DM-280 DMD-210A DMD-2100A DMD-210S2 DMD-2100S2</p>	 <p><b>ZS-518</b></p> <p>標準装着品 DM-250 DM-250P DM-264 DMD-250S2 DMD-2500S2</p>	 <p><b>ZS-543</b></p> <p>標準装着品 DM-220 DM-230</p>	 <p><b>ZS-541</b></p> <p>標準装着品 DM-221</p>
 <p><b>ZS-105</b></p> <p>標準装着品 DM-273</p>	 <p><b>ZS-034</b></p> <p>標準装着品 DM-213 DM-214 DM-223 DM-223P DM-224 DM-224P DM-233 DM-234 DM-283 DM-293 DMD-213A DMD-214A DMD-215A DMD-293A DMD-2150A DMD-213S2 DMD-2130S2</p>	 <p><b>ZS-530</b></p> <p>標準装着品 DM-211 DMD-211A DMD-211S2</p>	 <p><b>ZS-595</b></p> <p>標準装着品 DM-252 DMD-252A DMD-252S2 DMD-2520S2</p>
		 <p><b>ZS-600</b></p> <p>標準装着品 DMD-241A DMD-2410A</p>	 <p><b>ZS-113</b></p> <p>標準装着品 DMD-240A DMD-2400A</p>

### ■ 継足

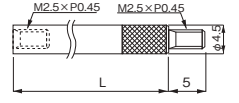

ZS-663,664,665,666,670													
	<table border="1"> <tr> <th>コードNo.</th> <th>L</th> </tr> <tr> <td>ZS-670</td> <td>10</td> </tr> <tr> <td>ZS-663</td> <td>20</td> </tr> <tr> <td>ZS-664</td> <td>40</td> </tr> <tr> <td>ZS-665</td> <td>60</td> </tr> <tr> <td>ZS-666</td> <td>80</td> </tr> </table>	コードNo.	L	ZS-670	10	ZS-663	20	ZS-664	40	ZS-665	60	ZS-666	80
コードNo.	L												
ZS-670	10												
ZS-663	20												
ZS-664	40												
ZS-665	60												
ZS-666	80												
標準装着品	DM-214 DM-224 DM-224P DM-233 DM-234 DM-293 DMD-214A DMD-215A DMD-293A												

### ■ デプスゲージ特注品について

特殊寸法のベースや特殊形状の測定子の製作も致します。  
測定子に関してはP50、P51もご参照ください。

## 低圧測定力デプスゲージ 一覧表(受注生産品)

右表の型式は終圧を限度に、測定力を低くすることが可能です。  
他の型式にも対応できます。

型式	初圧(N)	終圧(N)	標準品の終圧(N)
DM-210	0.2	0.4	1.4
DM-250	0.2	0.3	1.4
DM-223	0.3	0.5	2.2
DMD-210A	0.2	0.3	1.0

垂直姿勢限定

## デプスゲージ別測定子 一覧表

デプスゲージには標準の測定子以外にも取付可能な測定子があります。下表及び上の部品図を参考に選定してください。

型式	ベース 穴径	標準 測定子	取付可能 測定子	型式	ベース 穴径	標準 測定子	取付可能 測定子	型式	ベース 穴径	標準 測定子	取付可能 測定子			
DM-210	φ2.5	ZS-523	ZS-527 ZS-528 ZS-530	DM-213	φ5.2	ZS-034	ZS-527 ZS-528 ZS-530 ZS-523 ZS-594	DM-251	φ5.2	ZS-106	なし			
DM-210P				DM-214				DM-252						
DMD-210S <sub>2</sub>				DM-223				DMD-252S <sub>2</sub>						
DMD-210A				DM-224				DMD-2520S <sub>2</sub>	DM-273	φ8.0	ZS-595	なし		
DMD-2100S <sub>2</sub>				DM-233				DM-280	φ3.0				ZS-523	ZS-527 ZS-528 ZS-530
DMD-2100A				DM-234				DM-283		φ8.0	ZS-034	ZS-527 ZS-528 ZS-530 ZS-523		
DM-211				DM-224P				DM-264						
DMD-211A	DM-293	DMD-240A	φ2.5	ZS-113				なし						
DMD-211S <sub>2</sub>	DMD-213S <sub>2</sub>	DMD-241A							φ5.2	ZS-600	なし			
DMD-2110S <sub>2</sub>	DMD-213A	DMD-2410A												
	DMD-2130S <sub>2</sub>													
	DMD-214A													
	DMD-215A													
	DMD-2150A													
	DMD-293A													
	DM-250													
	DM-250P													
	DMD-250S <sub>2</sub>													
	DMD-2500S <sub>2</sub>													