

145系列 卡尺型內徑測微器 IMP

- 量測面為超硬合金
- 附定壓裝置

- 可作為調整基點用的基準規，另備有環規（標稱尺寸300mm以下）、陶瓷內徑Micro Checker（25mm以上）、塊規配件組。（詳細請參閱C-43、C-22、E-17~E-20頁。）

■ IMP-30、50專用配件（選購品）

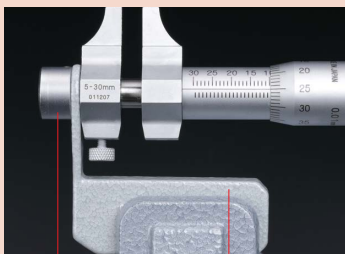

支架保護蓋 (No.300401) 測微器台座 (MS-RB) 用安裝支架 (No.300400)

註1：安裝時，必須使用支架用保護蓋及測微器台座 (MS-RB) 安裝支架。
註2：若為特殊仕様，則有可能無法安裝。

■ 配件（選購品）▶ 請參閱C-19頁。

● 關於特殊尺寸、特殊規格

可依訂單需求製作特殊尺寸、特殊規格之產品。關於可支援之規格等資訊，請洽代理商，或是距離最近之本公司營業單位；而關於測定工具之詳細規格，請洽客戶服務中心。

▼ 特殊支援範例

特殊型量測範圍

IMP-28

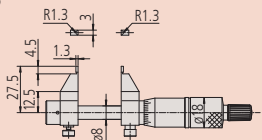

IMP-33

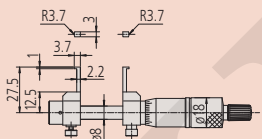

尖針型量測面 適用於IMP-50~300

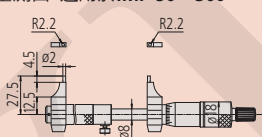

臂型量測面 適用於IMP-30~300

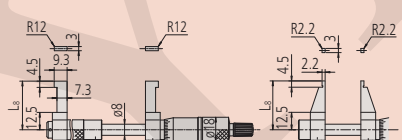

例如：L₈尺寸=35、45、55、65等，可製作多種尺寸。

兩平面型量測面 適用於IMP-30~300

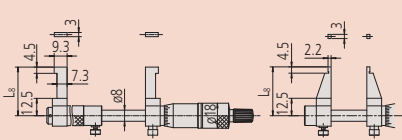

例如：L₈尺寸=27.5、35、45、55、65等，可製作多種尺寸。

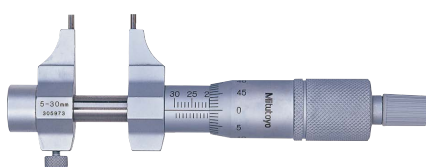

145-185
IMP-30

■ 外觀尺寸圖

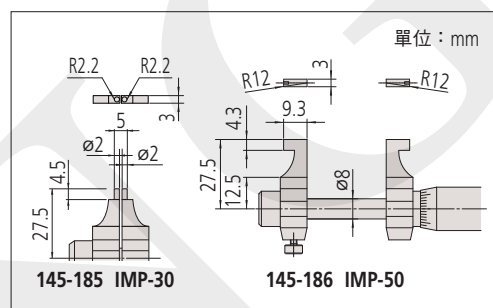

145-185 IMP-30

145-186 IMP-50

■ 規格

Code No.	型號	量測範圍 (mm)	最大容許誤差/MPE (μm)	刻度 (mm)	重量 (g)
145-185	IMP-30	5~30	±5	0.01	130
145-186	IMP-50	25~50	±6		140

註：使用尖針型 (IMP-30) 量測圓間距時，最小量測圓直徑為φ5 mm以上。

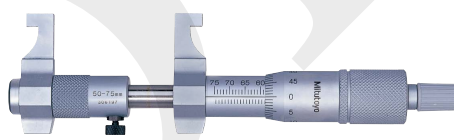

145-187
IMP-75

■ 外觀尺寸圖

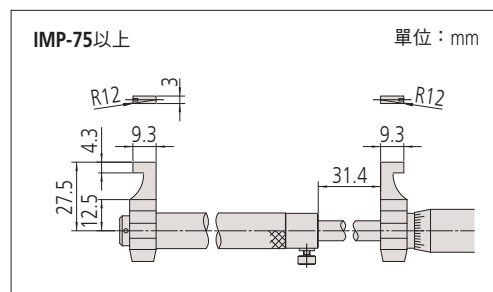

■ 規格

Code No.	型號	量測範圍 (mm)	最大容許誤差/MPE (μm)	刻度 (mm)	重量 (g)
145-187	IMP-75	50~75	±7	0.01	160
145-188	IMP-100	75~100	±8		180
145-189	IMP-125	100~125	±9		210
145-190	IMP-150	125~150	±9		230
145-191	IMP-175	150~175	±10		250
145-192	IMP-200	175~200	±10		270
145-217	IMP-225	200~225	±11		310
145-218	IMP-250	225~250	±11		330
145-219	IMP-275	250~275	±12		350
145-220	IMP-300	275~300	±12		370
145-221*	IMP-325	300~325	±16		390
145-222*	IMP-350	325~350	±16		410
145-223*	IMP-375	350~375	±16		430
145-224*	IMP-400	375~400	±16		450
145-225*	IMP-425	400~425	±21		470
145-226*	IMP-450	425~450	±21		490
145-227*	IMP-475	450~475	±21	510	
145-228*	IMP-500	475~500	±21	530	

※：依訂購需求製作。

內徑測定器

345系列 卡尺型內徑測微器
IMP-MX

- 量測面為超硬合金
- 附定壓裝置
- 可作為調整基點用的基準規，另備有環規（標稱尺寸300mm以下）、陶瓷內徑Micro Checker（25mm以上）、塊規配件組。（詳細請參閱C-43、C-22、E-17~E-20頁。）



345-250-30
IMP-30MX

規格

Code No.	型號	量測範圍 (mm)	最大容許誤差/MPE (μm)	最小顯示量 (mm)	重量 (g)
345-250-30	IMP-30MX	5~30	±5	0.001	320
345-251-30	IMP-50MX	25~50	±6		325

- 電源：鈕扣型氧化銀電池SR44 (No.938882) 1個 標準附屬品（標準附屬的鈕扣型氧化銀電池供顯示螢幕用）
 - 電池壽命：正常使用狀態下約2.4年
 - 位置檢測方式：電磁誘導式旋轉編碼器
- 註1：關於功能等，請參閱B-7頁的MDC-MX。但是，本型號並非防水規格。此外，原點設定為無須預設。
- 註2：使用尖針型（IMP-30MX）量測圓間距時，最小量測圓直徑為φ5 mm以上。

外觀尺寸圖

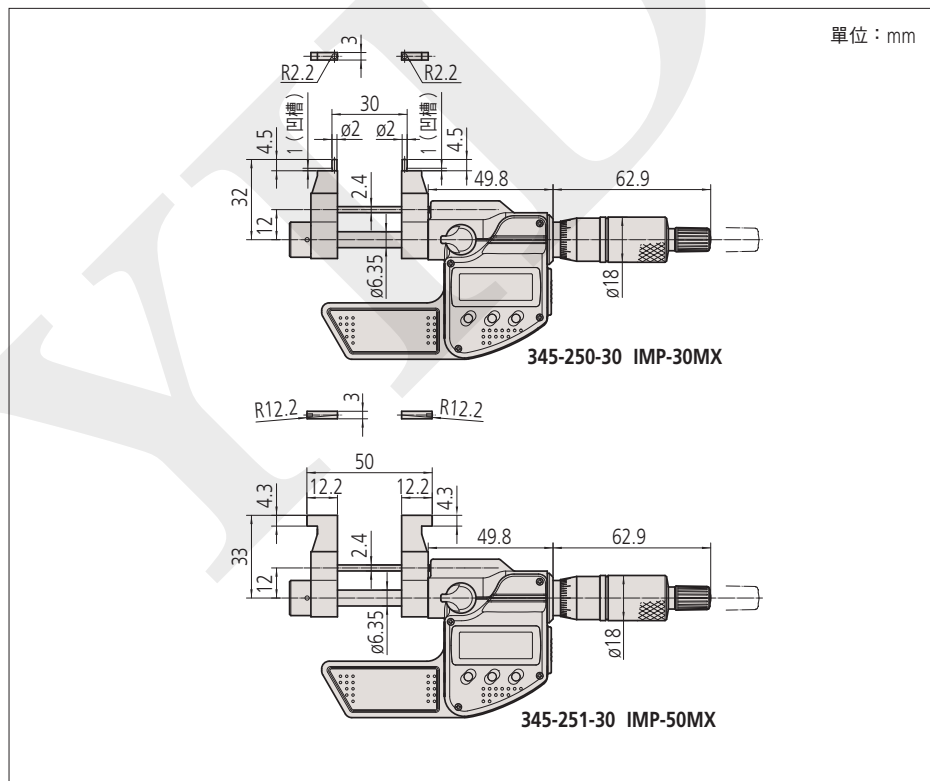

適用

MeasurLink ENABLED
Data Management Software by Mitutoyo

量測範例

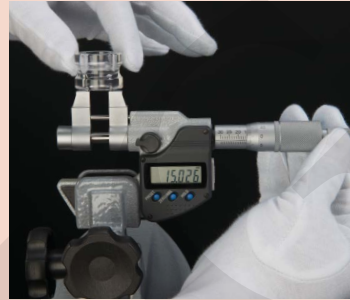

配件（選購品）

Code No.	類型	名稱
05CZA662	B	連接線（1 m）
05CZA663	B	連接線（2 m）
06AFM380B	B	USB輸入裝置（直接型）（2 m）
02AZD790B	B	U-WAVE-T專用連接線（160 mm）
02AZE140B	B	U-WAVE-T專用連接線腳踏開關用