

內徑測定器

133系列 棒型內徑測微器 (單體型)

IM

- 標準型的棒型內徑測微器。
- 量測面附超硬合金。
- 須進行基點調整。
- 可作為調整基點用的基準規，另備有環規 (標稱尺寸300mm以下)、陶瓷內徑 Micro Checker、塊規配件組。(詳細請參閱 C-43、C-22、E-17~E-20頁。)



133-143 IM-75

■規格

Code No.	型號	量測範圍 (mm)	最大容許誤差/MPE (μm)	刻度 (mm)
133-143	IM-75	50~75	±3	0.01

■外觀尺寸圖

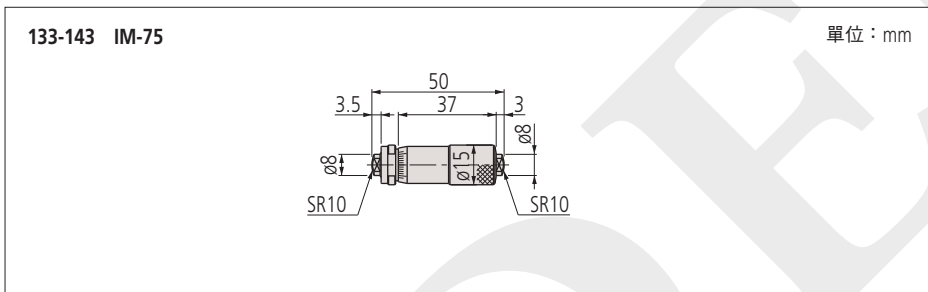

133-144 IM-100

■規格

Code No.	型號	量測範圍 (mm)	最大容許誤差/MPE (μm)	刻度 (mm)
133-144	IM-100	75~100	±4	0.01

■外觀尺寸圖

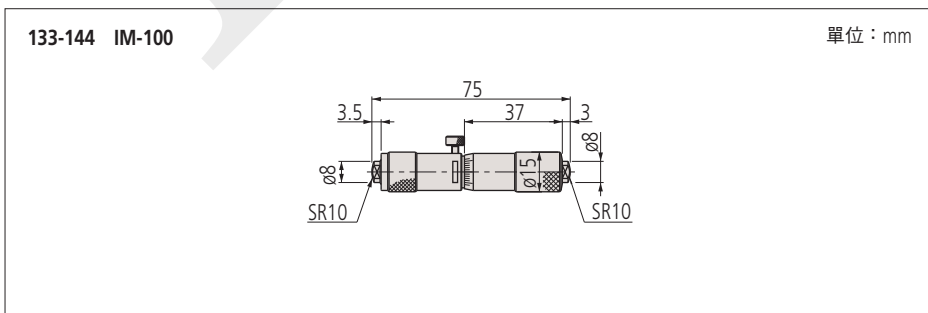

■量測範例



**133-901
IMST-150**

- 量測範圍：50~150 mm
- 套組內容：遞增尺寸25 mm 4個



**133-902
IMST1-300**

- 量測範圍：50~300 mm
- 套組內容：遞增尺寸25 mm 10個



●關於特殊尺寸、特殊規格

可依訂單需求製作特殊尺寸、特殊規格的產品。關於可支援的規格等資訊，請洽代理商，或是距離最近的本公司營業單位；而關於測定工具的詳細規格，請洽客戶服務中心。

▼特殊支援範例

量測面：尖針型
適用於IM-125~500

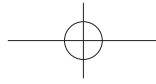
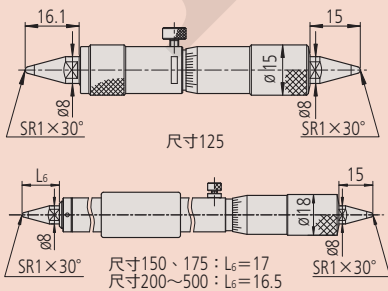

133-152 IM-300

■規格

Code No.	型號	量測範圍 (mm)	最大容許誤差/MPE (μm)	刻度 (mm)
133-145	IM-125	100~125	±5	0.01
133-146	IM-150	125~150		
133-147	IM-175	150~175		
133-148	IM-200	175~200		
133-149	IM-225	200~225	±6	
133-150	IM-250	225~250		
133-151	IM-275	250~275		
133-152	IM-300	275~300	±7	
133-153	IM-325	300~325		
133-154	IM-350	325~350		
133-155	IM-375	350~375		
133-156	IM-400	375~400	±8	
133-157	IM-425	400~425		
133-158	IM-450	425~450		
133-159	IM-475	450~475	±9	
133-160	IM-500	475~500		
133-161	IM-525	500~525	±10	
133-162	IM-550	525~550		
133-163	IM-575	550~575		
133-164	IM-600	575~600		
133-165	IM-625	600~625	±11	
133-166	IM-650	625~650		
133-167	IM-675	650~675		
133-168	IM-700	675~700	±12	
133-169	IM-725	700~725		
133-170	IM-750	725~750		
133-171	IM-775	750~775	±13	
133-172	IM-800	775~800		
133-173	IM-825	800~825	±14	
133-174	IM-850	825~850		
133-175	IM-875	850~875		
133-176	IM-900	875~900		
133-177	IM-925	900~925	±15	
133-178	IM-950	925~950		
133-179	IM-975	950~975		
133-180	IM-1000	975~1000	±16	

■外觀尺寸圖

