

測微器

422系列 直進式薄片測砧測微器
BLM-MX/QMX

- 量測面為薄片型，可簡單且正確地量測軸件，鍵槽和其它難以觸及的細溝槽徑。
- 本公司也承製量測面為超硬合金的機種。
- 直進式心軸
- 附定壓裝置

B



■ 規格

Code No.	型號	量測範圍 (mm)	最小顯示量 (mm)	最大容許誤差 J_{MPE} (μm)	平行度 (μm)	前端形狀
數位式 (LCD)						
422-230-30	BLM-25MX	0~25	0.001	±3	3	A型
422-231-30	BLM-50MX	25~50				
422-232-30	BLM-75MX	50~75				
422-233-30	BLM-100MX	75~100	0.001	±4	4	B型
422-260-30	BLM-25MX/0.4T	0~25				
422-261-30	BLM-50MX/0.4T	25~50				
快測測微器 (LCD)						
422-411-20	BLM-30QMX	0~30	0.001	±3	3	A型
422-412-20	BLM-55QMX	25~55				
數位式 (LCD) 為超硬合金						
422-270-30	BLM-25MXW	0~25	0.001	±3	3	C型
422-271-30	BLM-25MXW/0.4T					D型

- 電源：鈕扣型氧化銀電池 SR44 (No.938882) 1個 標準附屬品 (標準附屬的鈕扣型氧化銀電池供顯示螢幕用)
- 電池壽命：正常使用狀態下約2.4年 (BLM-MX)，正常使用狀態下約5年 (BLM-QMX)
- 位置檢出方式：電磁誘導式旋轉編碼器 (BLM-MX)，靜電容量式絕對式編碼器 (BLM-QMX)
- 標準附屬品：基準棒 1支 (量測範圍0~25 mm、0~30 mm除外)、扳手 (No.301336) 1支 (BLM-MX)
- 註1：關於功能，請參閱B-7頁的MDC-MX。但是，本型號並非防水規格。
- 註2：防熱護蓋為數位式 (LCD) 的標準附件。

■ 外觀尺寸圖

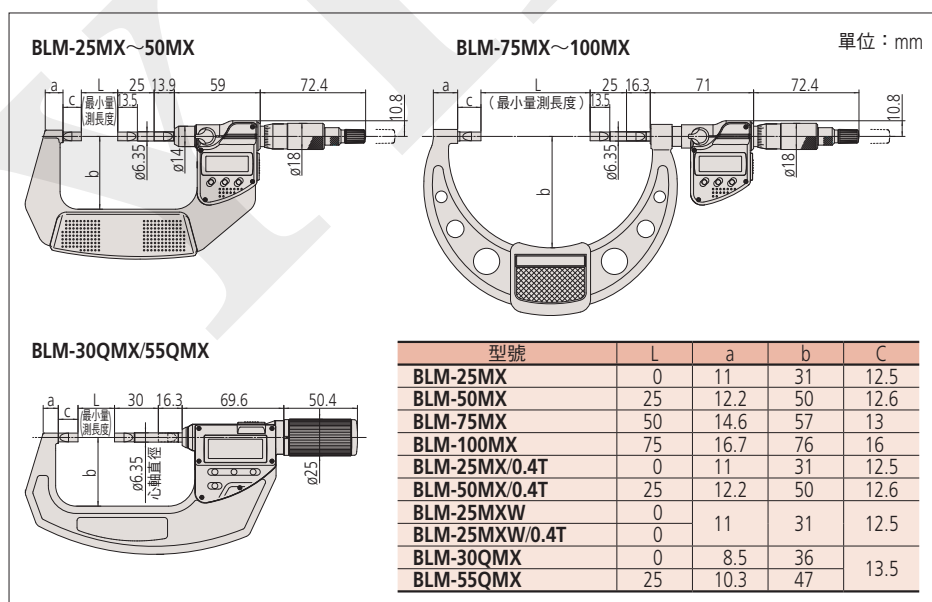

Mitutoyo

B-45

■ 適用

MeasurLink ENABLED
Data Management Software by Mitutoyo

U-WAVE fit

ABSOLUTE™

對象商品：BLM-QMX

IP 65

TÜV Rheinland
CERTIFIED
Dust- and
Water-
Protected
www.tuv.com
D 000003013

對象商品：BLM-QMX 對象商品：BLM-QMX

■ 量測範例



■ 前端形狀

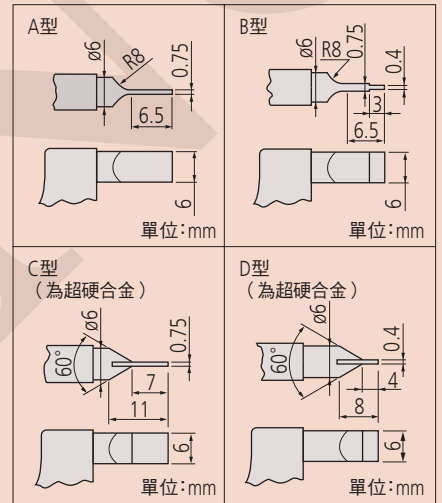

■ 測砧與心軸上下方向的位移

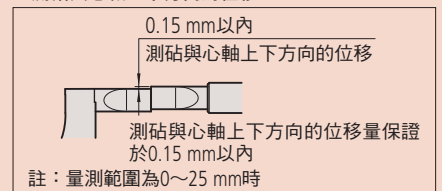

■ 配件 (選購品)

Code No.	類型	名稱
05CZA662	B	連接線 (1 m)
05CZA663	B	連接線 (2 m)
06AFM380B	B	USB輸入裝置 (直接型) (2 m)
02AZD790B	B	U-WAVE-T專用連接線 (160 mm)
02AZE140B	B	U-WAVE-T專用連接線 腳踏開關用
264-622	IP67	U-WAVE-TM發射部*
264-623	蜂鳴器	U-WAVE-TM發射部*
264-626	IP67	U-WAVE-TMB發射部*
264-627	蜂鳴器	U-WAVE-TMB發射部*
02AZF310	IP67/ 蜂鳴器	U-WAVE-TM/TMB 連接單元*

*：僅BLM-MX可安裝