

高度計

514、506系列 標準型、簡易型高度計 HS/H4

- 符合人體工學、適合手型的底座，使平台上的移動更輕鬆。
- 劃線器（標準附屬品：No.07GZA000（HS-30/45/60）No.905200（HS-100））前端附超硬合金測砧。（HS-30~100用劃線器止動夾具盒：No.05GZA033）
- 於H4-20安裝槓桿式量錶等量測時，由於需考慮重量平衡，使用前請先確認是否可穩定量測。
- 在主尺需要零點對位的移動部，採用齒條機構。可迅速進行主尺的移動與固定。



規格

Code No.	型號	最大量測長度 (mm)	最小讀值 (mm)	主尺上下微動量 (mm)	滑動部的上下微動量 (mm)	最大容許誤差* E _{MPE} (mm)	全高度 (mm)	重量 (kg)
506-207	H4-20	200	0.02	—	4	±0.03	341	1.4
514-102	HS-30	300		±0.04		525	3.1	
514-104	HS-45	450		15	7	±0.05	675	3.4
514-106	HS-60	600		25	6	±0.07	870	7.4
514-108	HS-100	1000		6	1340	20		

●讀取用放大鏡（選購品）：HS-30/45/60用 No.07GZA003、HS-100用 No.07GZA015

※：最大容許誤差E_{MPE}為根據ISO/TR 14253-6：2012修訂後的JIS B 7517:2018用語（標記）。

外觀尺寸圖

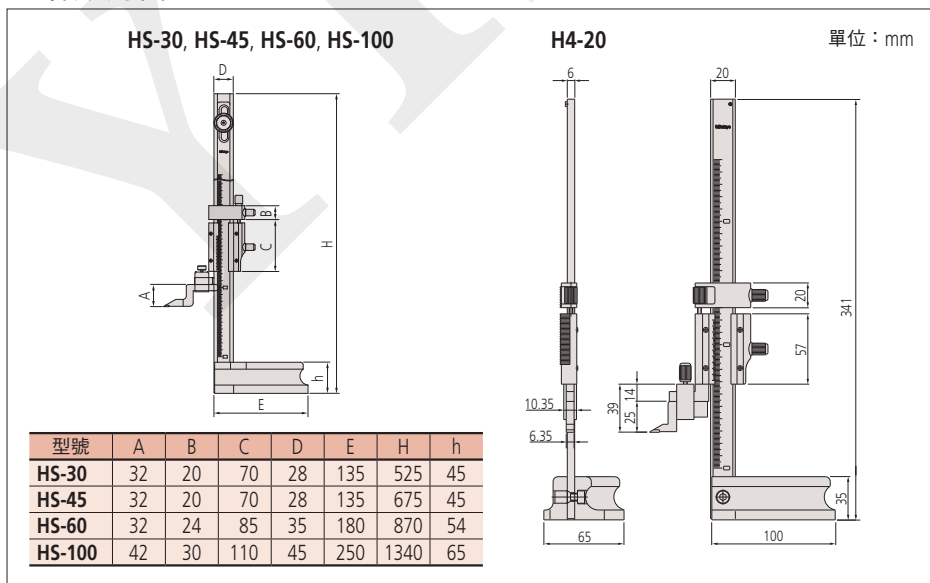

Mitutoyo